

VIBMIL

Czujnik wibracji



ZASTOSOWANIE

VIBMIL to czujnik wibracji przeznaczony do ciągłego monitorowania poziomu drgań w środowiskach przemysłowych. Zasilany z pętli prądowej akcelerometr dostarcza dokładną wartość RMS prędkości drgań za pomocą wyjścia 4–20 mA. Urządzenie jest wyposażone w obudowę ze stali nierdzewnej, w tym gwint 3/4" NPT do podłączenia przewodu. Czujnik VIBMIL jest dostarczany z wbudowanymi czujnikami temperatury NTC lub PT100.

ZASADA DZIAŁANIA

Czujnik VIBMIL jest wyposażony w żeński gwint montażowy 1/4" – 28 UNF, umożliwiający użycie śruby, kołka rozporowego lub kołka montażowego w zależności od zastosowania.

Czujnik jest dostarczany standardowo ze śrubą ustalającą 1/4" – 28 UNF. Dostępne są opcjonalne adaptery na gwinty męskie M8 i M6.

W celu uzyskania maksymalnej czułości czujnik należy zamontować pionowo wzdłuż osi Y maszyny.

Aby zapewnić dokładne odczyty i prawidłowe działanie czujnika VIBMIL, podczas montażu należy pewnie przymocować go do równej powierzchni.

Zamontować 2-przewodowy akcelerometr zasilany z pętli w wybranym systemie sterowania i zmierzyć liniowy sygnał wyjściowy 4–20 mA, proporcjonalny do zakresu pomiarowego czujników.



CHARAKTERYSTYKA

- ▶ Wytrzymała, kompaktowa obudowa IP66 ze stali nierdzewnej
- ▶ Monitorowanie prędkości RMS w mm/s²
- ▶ Zakres pomiarowy 0–25 mm/s² w standardzie i 0–50 mm/s² na specjalne zamówienie
- ▶ Monitorowanie temperatury powierzchni za pomocą czujnika temperatury NTC lub PT100
- ▶ 2-przewodowy czujnik zasilany z pętli 4–20 mA
- ▶ Złącze przewodu 3/4" NPT
- ▶ Żeński gwint montażowy UNF 1/4" – 28
- ▶ Certyfikaty ATEX, IECEx, strefa 20 UKEx
- ▶ Zgodność z klasą II dział 1

NUMERY CZĘŚCI / AKCESORIA

- ▶ VIBMIL21NV4CAI - Czujnik wibracji VIBMIL z gwintem 1/4" – 28 UNF – pomiar temp. NTC Czujnik – NRTL / ATEX / IECEx / UKEx
- ▶ VIBMIL21PV4CAI - Czujnik wibracji VIBMIL z gwintem 1/4" – 28 UNF – pomiar temp. PT100 Czujnik – NRTL / ATEX / IECEx / UKEx
- ▶ VIBMILM6 - Adapter VIBMIL z gwintu męskiego UNF 1/4" – 28 na gwint męski M6
- ▶ VIBMILM8 - Adapter VIBMIL z gwintu męskiego UNF 1/4" – 28 na gwint męski M8

Milli-Con

OPIS PRZEWODU

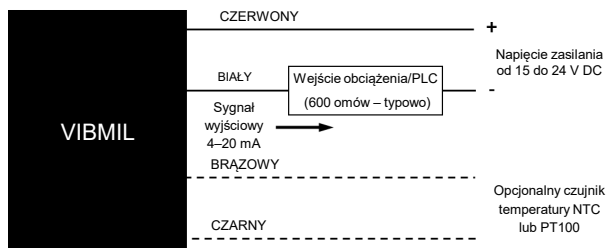

WYMIARY

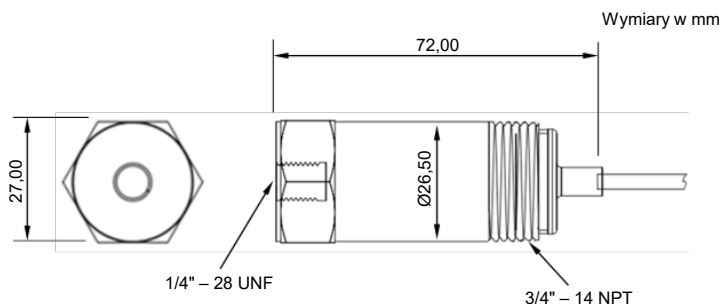

SPECYFIKACJA TECHNICZNA

Zasilanie	+15 VDC do +24 VDC (+10%)
Rozpraszanie mocy	Maks. 0,56 W
Zakres pomiarowy	<ul style="list-style-type: none"> • Wart. skuteczna (RMS) prędkości 0–25 mm/s (VIBMILx1xVxx) • Wart. skuteczna (RMS) prędkości 0–50 mm/s (VIBMILx2xVxx) (W zależności od modelu)
Zakres częstotliwości	4–20 mA, proporcjonalny do zakresu pomiarowego
Maksymalne obciążenie	600 omów przy napięciu zasilania 24 V DC
Opcjonalny czujnik temperatury	NTC (VIBMILxxNVxx) lub PT100 (VIBMILxxPVxx)
Czas uruchomienia	< 10 s
Temperatura robocza	–40 °C do +50 °C
Wymiary	Wysokość: 72 mm; Szerokość: 27 mm
Gwint montażowy	Gwint żeński 1/4" – 28 UNF (dostarczany ze śrubą ustalającą 1/4" – 28 UNF)
Moment dokręcania	8 Nm
Materiał obudowy	Stal nierdzewna
Kabel	Długość 3 m (9,8 stopy), z 2 lub 4 żyłami, przekrój 24 AWG
Certyfikaty	ATEX, IECEx, UKEx strefa 20 Klasa II dział 1 grupy E, F i G (USA i Kanada)